



„Towos” przebudowany w Rogowie na wagon bagażowy Fxh 4076 oczekuje fizycznej kasacji w Ciechanowie, 1968 r. Fot. H. Pochadt.

na Fxh (wagon bagażowy), jednak pozostawiono dotychczasowe numery inwentarzowe,

W 1969 r. do Rogowa przybył z Piotrkowa trzeci wagon bagażowy oznaczony jako Ftdxh 75312, podobnie jak jeden z poprzednich, przebudowany w 1966 r. w warsztatach w Mławie, lecz z wagonu krytego wyprodukowanego w Zakładach Ostrowieckich w 1930 r. Formalnie jego oznaczenie (litera „t” w oznaczeniu serii) wskazuje na przeznaczenie do eksploatacji w pociągach towarowych. Praktycznie był wykorzystywany, tak jak pozostałe, zależnie od aktualnych potrzeb, a jedyną różnicą względem pozostałych wagonów bagażowych były charakterystyczne wystające okna umożliwiające obsłudze obserwację składu pociągu oraz brązowe malowanie pudła wagonu. Wagony bagażowe zasadniczo były malowane tak jak pasażerskie: w kolorze oliwkowym, a na części mieszczącej przedział pocztowy dodatkowo malowano czerwony poziomy pas z białymi lamówkami.

W 1987 r. skasowano jeden z wagonów bagażowych (Fhx 4183). Rok później przysłano z Piotrkowa dwa 4-osiowe wagony bagażowe, które – podobnie jak poprzednie – powstały w ramach przebudowy z wagonów krytych produkcji Zakładów Ostrowieckich z 1930 r. W ich przypadku przebudowy dokonano w 1961 r. w warsztatach Kolei Piotrkowskiej. Od tego czasu w Rogowie znajdowały się łącznie 4 wagony bagażowe.



Jedynе znane zdjęcie jednego z dwóch „towosów” bez hamulca, tj. saksońskich wagonów krytych. Tutaj w Sochaczewie, po dokonanej w Rogowie przebudowie na wagon bagażowy Fxh 4087, 29.05.1972 r. Fot. T. Suchorolski.

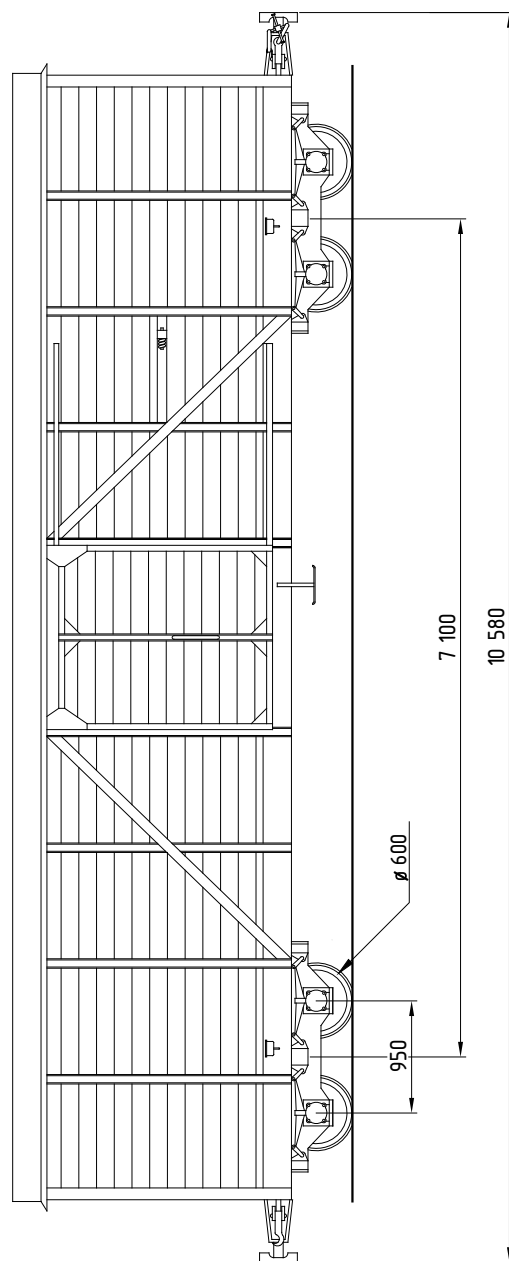
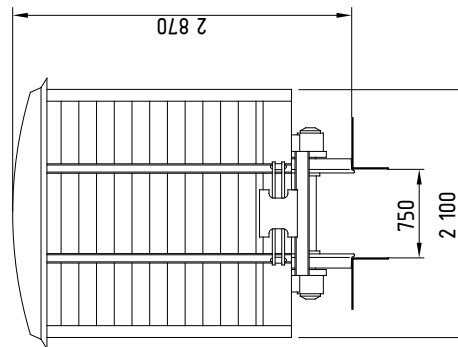

Wagon towarowy kryty. Wersja bez hamulca – typ 4Kw. Rys. M. Zajfert.